

**Серия AXIS T93G**

**Защитный кожух AXIS T93G05**

РУССКИЙ

**Руководство по установке**

## Юридическая информация

Охранное видео- и аудионаблюдение может регулироваться законами, которые различаются в разных странах. Перед использованием камеры для охранного видеонаблюдения ознакомьтесь с законами своего региона.

## Ответственность

Настоящий документ подготовлен в соответствии со всеми требованиями. При выявлении любых неточности и пропусков обращайтесь в ближайшее представительство компании Axis. Компания Axis Communications AB не несет ответственности за любые допущенные технические и типографические ошибки и имеет право модифицировать изделие и вносить изменения в документацию без предварительного уведомления. Компания Axis Communications AB не дает каких-либо гарантий в отношении приведенного в настоящем документе материала, включая товарное состояние и пригодность изделия для конкретного вида применения, но не ограничиваясь вышеизложенным. Компания Axis Communications AB не несет ответственности за случайный или косвенный ущерб, связанный с использованием настоящего документа. Данное изделие может использоваться только по назначению.

## Права интеллектуальной собственности

Axis AB владеет правами интеллектуальной собственности в отношении технологии, используемой в продукции, описанной в настоящем документе. В том числе, но не ограничиваясь этим, настоящие права интеллектуальной собственности включают один или несколько патентов, перечисленных на странице [www.axis.com/patent.htm](http://www.axis.com/patent.htm), и один или несколько дополнительных патентов или находящихся на рассмотрении заявок на патенты в США и других странах.

## Модификация оборудования

Настоящее оборудование необходимо устанавливать и использовать в строгом соответствии с инструкциями, приведенными в пользовательской документации. Настоящее оборудование не содержит компонентов, обслуживаемых пользователем. Несанкционированное изменение или модификация оборудования аннулирует все применимые официальные сертификаты и разрешения.

## Заявление о товарных знаках

AXIS COMMUNICATIONS, AXIS, ETRAX, ARTPEC и VAPIX являются охраняемыми товарными знаками или товарными знаками, ожидающими регистрации, компании Axis AB в различных юрисдикциях. Все остальные названия компаний и товаров являются товарными знаками или охраняемыми товарными знаками соответствующих компаний.

## Нормативная информация

### Европа

 Данное изделие соответствует требованиям применимых директив и согласованных стандартов ЕС:

- Директива по низковольтному оборудованию 2006/95/ЕС. См. раздел *Безопасность* на стр. 2.
- Директива по ограничению использования опасных веществ (RoHS) 2011/65/EU. См. раздел *Утилизация и переработка* на стр. 2.

Чтобы получить копию сертификатов соответствия, обратитесь в компанию Axis Communications AB. См. раздел *Контактная информация* на стр. 2.

## Безопасность

Данное изделие соответствует стандартам IEC/EN/UL 60950-1 и IEC/EN/UL 60950-22 (Безопасность оборудования, применяемого в сфере информационных технологий). Изделие должно быть заземлено при помощи экранированного сетевого кабеля (STP) или другим допустимым способом.

## Утилизация и переработка

Когда срок службы изделия завершится, проведите утилизацию в соответствии с местными законами и положениями. Узнать, где находится ближайший пункт утилизации, можно в местном органе власти, ответственном за утилизацию отходов. За неправильную утилизацию данного изделия в соответствии с местным законодательством может налагаться штраф.

## Европа



Этот символ означает, что изделие нельзя утилизировать вместе с бытовыми отходами. Европейский Союз (ЕС) внедрил директиву 2002/96/ЕС в отношении утилизации электрического и электронного оборудования (WEEE). Для защиты окружающей среды и здоровья людей настоящее изделие утилизируется согласно одобренным и безопасным методам переработки. Узнать, где находится ближайший пункт утилизации, можно в местном органе власти, ответственном за утилизацию отходов. Эксплуатирующим компаниям за информацией о правилах утилизации следует обращаться к поставщику оборудования.

Данное изделие соответствует требованиям директивы 2002/96/ЕС, ограничивающей использование определенных вредных веществ в электрическом и электронном оборудовании (RoHS).

## Китай



Данное изделие соответствует требованиям законодательного акта Администрации по контролю загрязнения, вызванного электронным информационным оборудованием (ACRPEIP).

## Контактная информация

Axis Communications AB  
Emdalavägen 14  
223 69 Lund  
Sweden

Телефон: +46 46 272 18 00

Факс: +46 46 13 61 30

[www.axis.com](http://www.axis.com)

## Поддержка

Если вам потребуется техническая помощь, свяжитесь со своим реселлером Axis. Если он не в силах незамедлительно ответить на ваши вопросы, он передаст запрос по соответствующим каналам, чтобы вы могли получить ответ в кратчайший срок. Если у вас есть интернет-соединение, вы можете:

- загрузить пользовательскую документацию и обновления ПО;
- найти ответы на вопросы в базе данных часто задаваемых вопросов; вести поиск по названию продукции, категориям или фразам;

- отправить отчеты о проблемах в службу поддержки Axis, войдя в личный кабинет отдела поддержки;
- побеседовать с персоналом техподдержки Axis
- обратиться в службу поддержки Axis на странице [www.axis.com/techsup/](http://www.axis.com/techsup/).

### **Дополнительные сведения!**

на сайте центра обучения компании Axis [www.axis.com/academy/](http://www.axis.com/academy/) вы можете найти полезную информацию, курсы обучения, интернет-семинары, обучающие программы и руководства.



## Сведения по безопасности

Перед установкой изделия внимательно ознакомьтесь с руководством по установке. Сохраните его для дальнейшего использования.

### Уровни опасности

**▲ОПАСНО**

Опасная ситуация, которая, если ее не устранить, приведет к смерти или опасным травмам.

**▲ОСТОРОЖНО**

Опасная ситуация, которая, если ее не устранить, может привести к смерти или опасным травмам.

**▲ВНИМАНИЕ**

Опасная ситуация, которая, если ее не устранить, может привести к травмам незначительной или средней тяжести.

**УВЕДОМЛЕНИЕ**

Опасная ситуация, которая, если ее не устранить, может вызвать повреждение имущества.

### Прочие уведомления

**Важно**

Означает существенную информацию, которая важна для правильной работы изделия.

**Примечание**

Означает полезную информацию, которая помогает использовать все возможности изделия.

## Меры предосторожности

### **УВЕДОМЛЕНИЕ**

- Это устройство Axis должно использоваться в соответствии с местными законами и нормативами.
- Устройство Axis должно храниться в сухом, хорошо проветриваемом помещении.
- Не допускайте ударов или приложения высокого давления к устройству Axis.
- Не монтируйте устройство на неустойчивых кронштейнах, поверхностях или стенах.
- При установке устройства Axis используйте только предназначенные для этого инструменты. Приложение чрезмерных усилий к инструментам может привести к повреждению устройства.
- Не используйте химикалии, едкие вещества или аэрозольные очистители.
- Для очистки используйте чистую ткань, смоченную чистой водой.
- Используйте только принадлежности, которые соответствуют техническим характеристикам камеры. Они могут поставляться компанией Axis или сторонним производителем.
- Используйте только запасные части, поставляемые или рекомендованные компанией Axis.
- Не пытайтесь отремонтировать устройство самостоятельно. По вопросам обслуживания обращайтесь в службу поддержки Axis или к своему реселлеру Axis.

## Транспортировка

### **УВЕДОМЛЕНИЕ**

- При транспортировке камеры Axis используйте оригинальную упаковку или ее эквивалент во избежание повреждения изделия.

## Руководство по установке

Настоящее руководство содержит инструкции по установке защитного кожуха AXIS T93G05.

Сведения об установке камеры в сети см. в прилагаемом к ней руководстве по установке. Информация по всем другим вопросам, связанным с камерой, содержится в руководстве пользователя, которое можно найти на сайте [www.axis.com](http://www.axis.com).

### Этапы установки

1. Проверьте комплект поставки, наличие инструментов и других необходимых материалов. См. *стр. 7*.
2. Ознакомьтесь с обзором оборудования. См. *стр. 8*.
3. Ознакомьтесь с техническими характеристиками. См. *стр. 9*.
4. Установите оборудование. См. *стр. 11*.

### Комплект поставки

- Защитный кожух AXIS T93G05
- Сальник AXIS (исполнение C), M20 (1 шт.)
- Пакет с осушителем
- Отвертка Torx T20
- Защитная манжета разъёма AXIS Connector Guard A (1 шт.)
- Настенный кронштейн AXIS T94Q01A
  - Наконечник T30 для отвертки
- Печатные материалы:
  - Руководство по установке (этот документ)
  - Руководство по установке настенного кронштейна AXIS T94Q01A

### Рекомендуемые инструменты

- Дрель для монтажа настенного кронштейна
- Отвертка для использования наконечника

### Дополнительные принадлежности

- Дверной датчик AXIS Door Switch A
- Кабельная коробка AXIS T94R01P
- Осветители

- Крепления для кожуха
- Кабельные сальники и прокладки
- Монтажный шкаф AXIS T98A16-VE
- Крепление для столба AXIS T91A47
- Внутренний кабель WCM4A потолочного кронштейна для установки видеотерминала
- Угловое крепление WCWA видеотерминала

Дополнительные сведения о доступных принадлежностях см. на сайте [www.axis.com](http://www.axis.com).

## Обзор оборудования

### Кожух

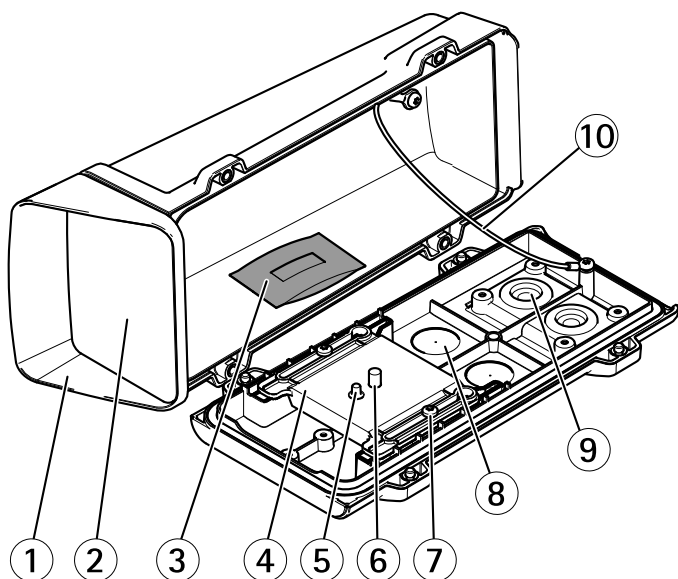

- 1 Верхняя крышка
- 2 Переднее окно
- 3 Пакет с осушителем
- 4 Держатель камеры
- 5 Штифт
- 6 Винт камеры T20
- 7 Винт держателя T20 (2 шт.)
- 8 Высверливаемые элементы, образующие дополнительные отверстия для кабелей



- 9 Кабельный сальник M20 (2 шт.)
- 10 Страховочный тросик

## Настенный кронштейн

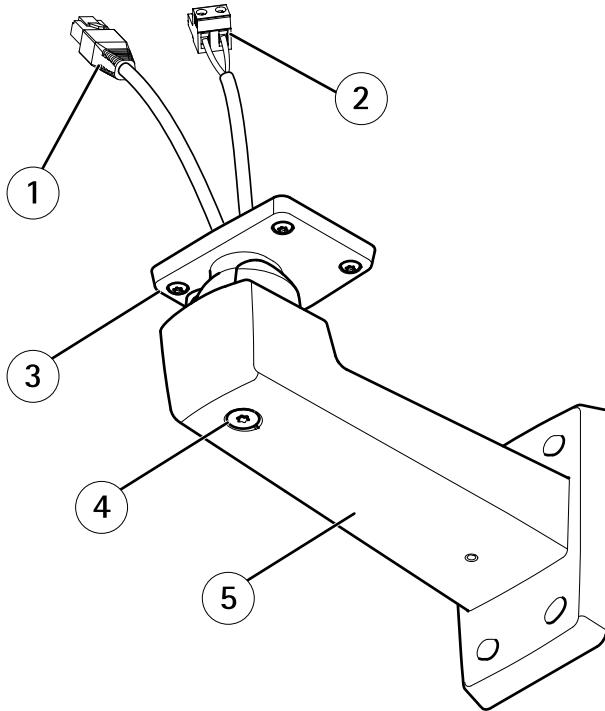

- 1 Сетевой кабель (пропустите через настенный кронштейн)
- 2 Кабель питания (пропустите через настенный кронштейн) (для устройств, оснащенных разъемом питания)
- 3 Винт T20 (4 шт.)
- 4 Регулировочный винт кронштейна T30
- 5 Настенный кронштейн

## Характеристики

### Условия эксплуатации

Данное устройство Axis предназначено для использования как внутри, так и снаружи зданий.

## Серия AXIS T93G

Классификация	
AXIS T93G05	IEC 60721-4-4, класс 4M4 IEC 60529 IP66 NEMA 250, тип 4X

### Примечание

Защитный кожух AXIS T93G05 не оснащен обогревателем. Поэтому диапазон температур эксплуатации определяется диапазоном рабочих температур самой камеры.

Рабочая температура	
AXIS T93G05	От -20°C до 50°C

Относительная влажность	
AXIS T93G05	10–100% (с образованием конденсата)

### Условия хранения

Температура	
AXIS T93G05	От -20°C до 50°C

### Зона прокладки кабеля

#### **УВЕДОМЛЕНИЕ**

- Используйте кабели, которые соответствуют конкретным зонам прокладки.
- Выбирайте кабели в соответствии с местными нормативными требованиями.
- Убедитесь, что все отверстия для кабеля надежно уплотнены.
- Используйте кабельные сальники или прокладки, которые подходят для отверстия и соответствуют области прокладки.

Диаметр	AWG
От 5 до 15 мм	Приблизительно от 4 до 6/0

Чтобы проделать дополнительные отверстия для кабелей, откройте высверленные элементы в нижней части корпуса. См. *Обзор оборудования на стр. 8*.

Дополнительную информацию о принадлежностях, таких как кабельные прокладки и сальники, предназначенных для использования в различных зонах прокладки, можно найти на сайте [www.axis.com](http://www.axis.com).

## Установка оборудования

### УВЕДОМЛЕНИЕ

Обращайтесь с окном кожуха аккуратно. Старайтесь не поцарапать и не повредить его, а также не оставляйте на нем отпечатки пальцев, поскольку это может снизить качество изображения.

При установке этого изделия Axis кабели могут прокладываться как по стенам, так и внутри стен.

Перед установкой изделия внимательно ознакомьтесь со всеми инструкциями.

1. Установите настенный кронштейн. См. раздел *стр. 11*. Более подробные инструкции можно найти в руководстве по установке кронштейна, которое входит в комплект поставки, а также доступно на сайте [www.axis.com](http://www.axis.com).
2. Установите камеру в кожух. См. *стр. 12*.
3. Закрепите кожух на настенном кронштейне. См. *стр. 14*.

## Установка настенного кронштейна

### ВНИМАНИЕ

Убедитесь, что используемые винты и заглушки соответствуют материалу стены (дерево, металл, сухая штукатурка, камень) и что стена достаточно прочная, чтобы выдержать общий вес камеры, кожуха и кронштейна.

### Примечание

- См. также руководство по установке настенного кронштейна, которое входит в комплект поставки, а также доступно на сайте [www.axis.com](http://www.axis.com).
  - Технические характеристики разъемов см. в руководстве пользователя камеры на сайте [www.axis.com](http://www.axis.com).
1. Подготовьте стену к установке кронштейна. Используйте настенный кронштейн в качестве шаблона для разметки отверстий, которые необходимо просверлить.
  2. Проложите сетевой кабель и, при необходимости, кабель питания через настенный кронштейн. Оставьте примерно 30 см кабеля для подключения к камере.
  3. Если к камере требуется подключить дополнительное устройство, например блок питания, аудиоустройство и т. д., повторите для соответствующего кабеля вышеописанные действия.
  4. Закрепите настенный кронштейн на стене с помощью винтов.

## Установка камеры в кожух

1. Если к камере подключаются внешние устройства ввода-вывода, следуйте инструкциям, приведенным в руководстве по установке камеры, а после этого закрепляйте камеру в держателе.
2. Если требуется локальная запись информации, вставьте карту microSD в соответствующий слот камеры.
3. Отверните винты держателя и снимите держатель с кожуха.

### Важно

Убедитесь в том, что камера закреплена в держателе в правильном направлении: см. рисунок ниже.

4. Закрепите камеру в держателе. Совместите штифт и винты камеры с соответствующими отверстиями камеры, а затем затяните винт камеры (с усилием 1 Н·м). Будьте осторожны, чтобы не затянуть винт слишком сильно.

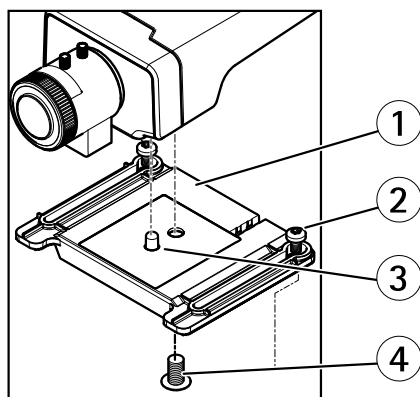

- 1 Держатель
- 2 Винт держателя T20 (2 шт.)
- 3 Штифт
- 4 Винт камеры T20

5. Тщательно проверьте положение держателя, после чего затяните винты держателя (с усилием 0,5 Н·м).

### УВЕДОМЛЕНИЕ

Чтобы выполнить требования защиты по классу IK10, отрегулируйте положение держателя так, чтобы объектив камеры (4) занимал правильное положение относительно края кожуха (3) (см. рисунок).

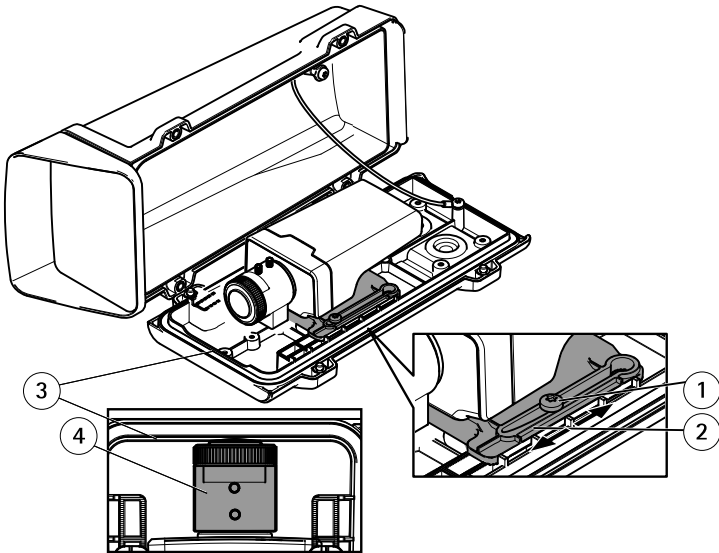

- 1 Винт держателя T20 (2 шт.)
- 2 Держатель
- 3 Край кожуха
- 4 Объектив камеры

6. Извлеките пакет с осушителем из пластиковой упаковки и поместите пакет на внутреннюю стенку кожуха.

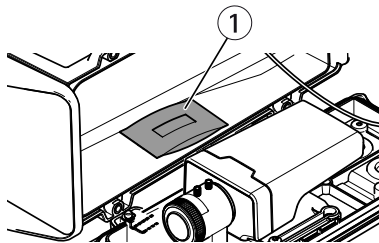

- 1 Пакет с осушителем

## Установка кожуха на настенном кронштейне

### УВЕДОМЛЕНИЕ

- Используйте кабели, которые соответствуют конкретным зонам прокладки (см. стр. 10). Используйте специально поставляемый кабельный сальник. В противном случае возможно просачивание воды и порча изделия. Дополнительную информацию о кабельных прокладках и сальниках, предназначенных для использования в различных зонах прокладки, можно найти на сайте [www.axis.com](http://www.axis.com).
  - Если используется несколько кабелей, каждый из них необходимо провести через свой сальник.
  - Открывайте в сальнике отверстие непосредственно перед использованием. Если кабельный сальник порвался, замените его на новый. Использование открытого или порванного кабельного сальника может привести к просачиванию воды и порче изделия.
1. Ослабьте винты нижней крышки и поднимите верхнюю крышку.
  2. Выберите кабельный сальник, который будет использоваться, и потяните за клапан, чтобы открыть отверстие для сетевого кабеля.

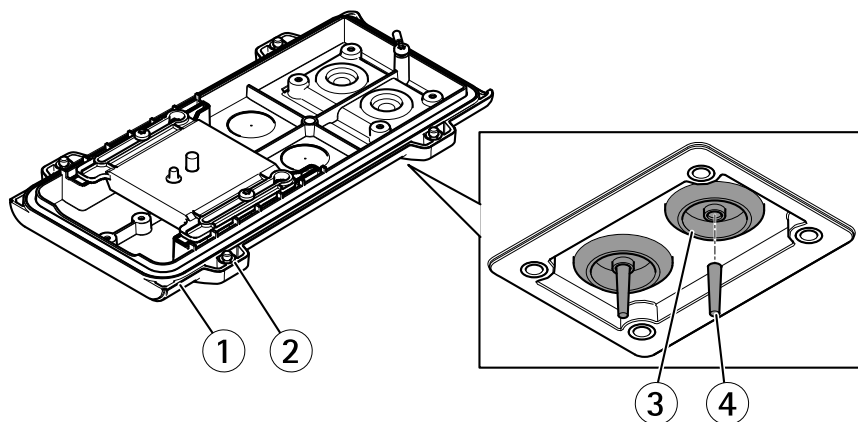

- 1 Нижняя крышка
- 2 Винт T20 нижней крышки (4 шт.)
- 3 Кабельный сальник M20 (2 шт.)
- 4 Клапан

**УВЕДОМЛЕНИЕ**

Если на кабеле уже установлен сетевой коннектор, снимите кабельный сальник и, чтобы не повредить его, используйте прилагаемую защитную манжету коннектора. Старайтесь не использовать сетевые кабели с предустановленными коннекторами, так как существует риск испортить сальник даже при использовании защитной манжеты.

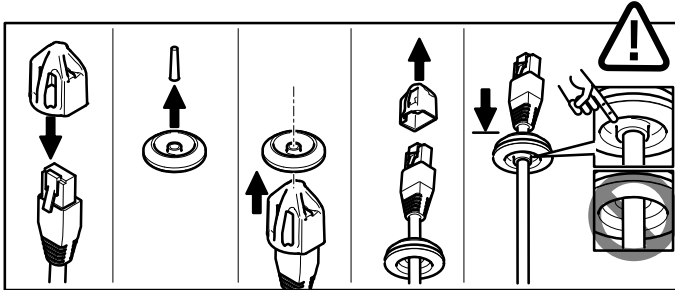

3. Протолкните сетевой кабель через кабельный сальник.
4. Слегка потяните сетевой кабель назад, чтобы кабельный сальник закрепился на кабеле.

**УВЕДОМЛЕНИЕ**

Если не потянуть кабель назад, возможно просачивание воды и повреждение изделия.

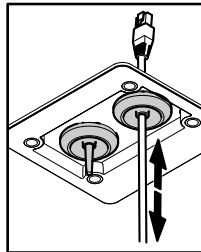

5. Убедитесь, что кабельный сальник плотно сидит.
6. Подсоедините сетевой кабель к сетевому разъему.
7. Если к камере требуется подключить кабель питания или устройство ввода-вывода, повторите вышеописанные действия для соответствующего устройства.

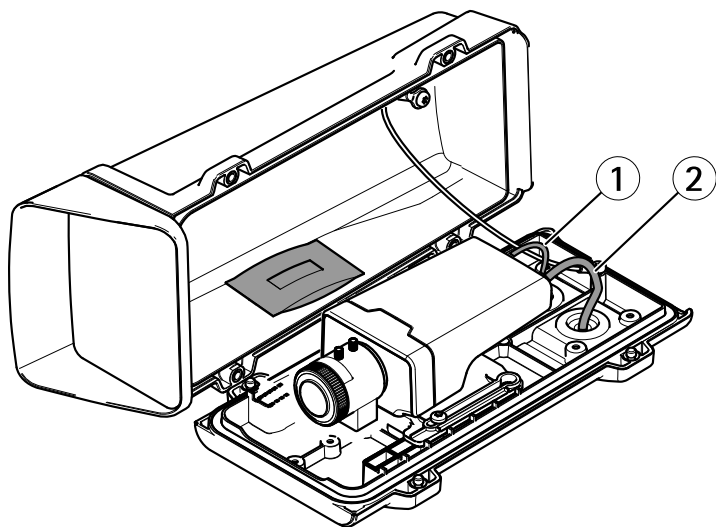

- 1 Кабель питания (если требуется)
- 2 Сетевой кабель

8. Поместите нижнюю крышку камеры на настенный кронштейн и затяните винты (с усилием 2 Н·м).
9. Убедитесь в том, что индикаторы камеры указывают правильные условия.  
См. руководство по установке камеры.
10. Чтобы направить камеру в требуемую область обзора, ослабьте регулировочные винты кронштейна.



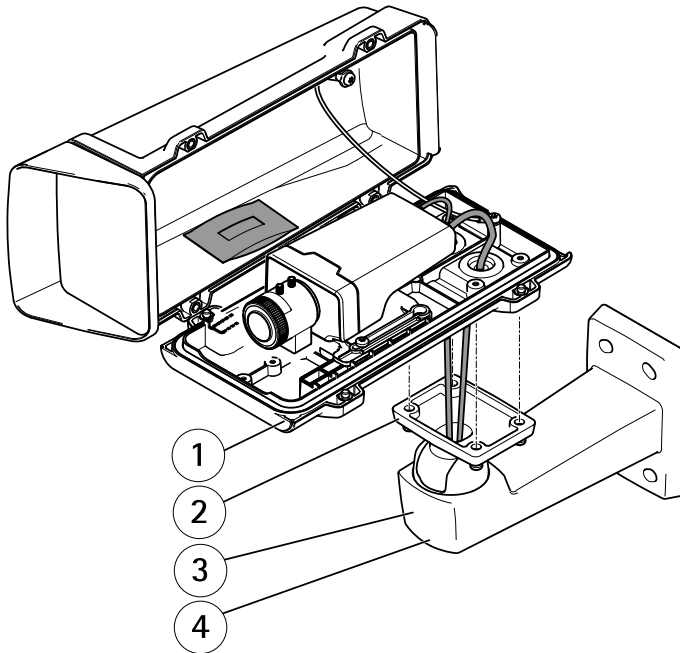

- 1 Нижняя крышка
- 2 Винт T20 (4 шт.)
- 3 Настенный кронштейн
- 4 Регулировочный винт кронштейна T30

11. Дополнительные сведения о том, как просматривать видеопоток с камеры, см. в руководстве по установке камеры или на странице [www.axis.com/techsup](http://www.axis.com/techsup).

#### **УВЕДОМЛЕНИЕ**

Закрывая кожух, будьте осторожны и не защемите кабели.

12. Закройте кожух. Затягивайте винты нижней крышке попеременно, по несколько оборотов за раз (с усилием 1,5 Н·м). Это необходимо, чтобы сальник нижней крышки прижимался равномерно со всех сторон.

## Дополнительная информация

В учебном центре Axis по адресу [www.axis.com/academy](http://www.axis.com/academy) можно найти полезные курсы, вебинары, учебные материалы и руководства.

### **Сведения о гарантии**

Сведения о гарантии на камеры AXIS и связанную с этим информацию можно найти по адресу [www.axis.com/warranty/](http://www.axis.com/warranty/)



Руководство по установке  
Серия AXIS T93G  
© Axis Communications AB, 2014

Версия M1.2  
Дата: Апрель 2015  
№ компонента 63558