

Panasonic

Руководство по монтажу

Сетевой видеокодер

Модель No. **WJ-GXE500**
WJ-GXE500E

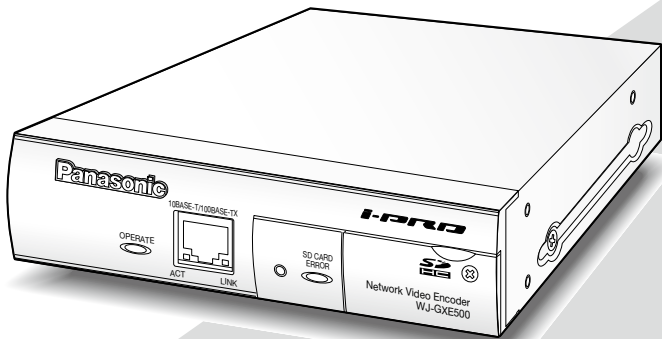

Прежде чем приступить к подсоединению или управлению настоящим изделием, следует тщательно изучить настоящую инструкцию и сохранить ее для будущего использования.

В некоторых описаниях настоящей инструкции номер модели фигурирует в сокращенной форме.



Пиктографический знак сверкания молнии со стрелкой в равностороннем треугольнике предупреждает пользователя о наличии в кожухе прибора неизолированного высокого «опасного напряжения», могущего создать опасность поражения электрическим током.



Восклицательный знак в равностороннем треугольнике предупреждает пользователя о наличии важных инструкций по эксплуатации и техобслуживанию в сопроводительной документации к прибору.

Отключение электропитания. Прибор, независимо от наличия в нем выключателей сети, непременно находится под напряжением, когда шнур питания подключен к источнику питания. Тем не менее, прибор может работать только в том случае, когда выключатель сети установлен во включенное положение. Отсоедините шнур питания, чтобы отключить весь аппарат от главной сети питания.

ПРЕДУПРЕЖДЕНИЕ:

- Аппаратура (прибор) подсоединяется к сетевой розетке с защитным заземляющим соединителем.
- Сетевая штепсельная вилка или приборный соединитель должны оставаться готовыми к работе.
- Во избежание пожара или поражения электрическим током не следует подвергать настоящий прибор воздействию атмосферных осадков или влаги.
- Прибор не должен подвергаться воздействию каплепадения или брызг, причем на нем не должны размещаться объекты, заполненные жидкостью, такие как вазы.
- Все работы по монтажу настоящего прибора должны выполняться квалифицированным персоналом по техобслуживанию и ремонту или монтажниками систем.
- Монтаж ПРИБОРА, ПОСТОЯННО СОЕДИНЕННОГО К ИСТОЧНИКУ ПИТАНИЯ и неснабженного ни всеполюсным СЕТЕВЫМ ВЫКЛЮЧАТЕЛЕМ, ни всеполюсным автоматическим выключателем, следует произвести в соответствии с правилами монтажа.
- Соединения выполнить в соответствии с местными нормами и стандартами.

Содержание

Важные правила техники безопасности	4
Ограничение ответственности	5
Отказ от гарантии	5
Предисловие	5
Основные функции	6
Об инструкции для пользователя	7
Требования к ПК для работы системы.....	7
Торговые знаки и зарегистрированные торговые знаки	8
Об авторском праве и лицензии	8
Сетевая безопасность	9
Меры предосторожности.....	10
Меры предосторожности при монтаже.....	12
Основные органы управления и контроля и их функции.....	14
Монтаж в стойку.....	16
Установка/удаление карты памяти SDHC/SD	18
Соединение.....	20
Конфигурирование сетевых настроек.....	25
Дефектовка.....	27
Технические характеристики	28
Стандартные аксессуары	30
Опционные принадлежности.....	30

Важные правила техники безопасности

- 1) Следует изучить настоящую инструкцию.
- 2) Следует сохранить настоящую инструкцию.
- 3) Следует обратить внимание на все предупреждения.
- 4) Надо соблюсти все правила.
- 5) Нельзя использовать этого прибора вблизи воды.
- 6) Следует очистить только сухими концами.
- 7) Нельзя закрывать всех вентиляционных отверстий и проемов. Монтируют в соответствии с инструкцией изготовителя.
- 8) Нельзя монтировать прибора вблизи источников тепла, таких как радиаторы, отопительный регистры, печи или прочие устройства (включая усилители), выделяющие теплоту.
- 9) Нельзя действовать во вред целям обеспечения безопасности поляризованной вилки или заземляющего штекера. Поляризованная вилка имеет два контакта, один из которых шире, чем другой. Заземляющий штекер имеет два контакта и третий заземляющий штырек. Широкий контакт и третий штырек предусмотрены для безопасности. Если предусмотренная вилка или штекер не пригоняется к сетевой розетке, то надо обратиться к электрику за заменой устаревшей розетки.
- 10) Следует защитить силовой кабель от надавливания или прищемления в вилках, розетках и точках, где они выходят из аппаратуры.
- 11) Следует применять только приспособления/принадлежности, назначенные изготовителем.
- 12) Следует использовать только тележку, подставку, треножник, кронштейн или стол, оговоренные изготовителем, или поставленные с аппаратурой. При использовании тележки надо внимательно переместить комбинацию тележки и аппаратуры во избежание ранения из-за опрокидывания.



- 13) Во время грозы или при оставлении аппаратуры в бездействии в течение длительного периода надо отключить ее от сети питания.
- 14) Следует обратиться к квалифицированному персоналу по техобслуживанию и ремонту за всеми работами по техобслуживанию и ремонту. Техобслуживание и ремонт требуются во всех случаях, когда аппаратура повреждена, когда силовой кабель или вилка повреждены, когда жидкость пролита, когда какие-либо объекты упали в аппаратуру, когда аппаратура подверглась воздействию атмосферных осадков или влаги, либо же когда аппаратура не работает правильно, либо упала с высоты.

Ограничение ответственности

НАСТОЯЩЕЕ ИЗДАНИЕ ПРЕДОСТАВЛЯЕТСЯ НА УСЛОВИЯХ «КАК ЕСТЬ», БЕЗ КАКИХ-ЛИБО ГАРАНТИЙ, ЯВНЫХ ИЛИ ПОДРАЗУМЕВАЕМЫХ, ВКЛЮЧАЯ, НО НЕ ОГРАНИЧИВАЯСЬ ЭТИМ, ПОДРАЗУМЕВАЕМЫЕ ГАРАНТИИ ВОЗМОЖНОСТИ КОММЕРЧЕСКОГО ИСПОЛЬЗОВАНИЯ, ПРИГОДНОСТИ ДЛЯ ПРИМЕНЕНИЯ В ОПРЕДЕЛЕННЫХ ЦЕЛЯХ ИЛИ НЕНАРУШЕНИЯ ПРАВ ТРЕТЬИХ ЛИЦ.

ЭТО ИЗДАНИЕ МОЖЕТ СОДЕРЖАТЬ ТЕХНИЧЕСКИЕ НЕТОЧНОСТИ ИЛИ ТИПОГРАФИЧЕСКИЕ ОШИБКИ. В ИНФОРМАЦИЮ, ПРИВЕДЕННУЮ В ДАННОМ ИЗДАНИИ, В ЛЮБОЕ ВРЕМЯ ВНОСЯТСЯ ИЗМЕНЕНИЯ ДЛЯ ВНЕСЕНИЯ УСОВЕРШЕНСТВОВАНИЙ В ИЗДАНИЕ И/ИЛИ СООТВЕТСТВУЮЩИЙ(ИЕ) ПРОДУКТ(Ы).

Отказ от гарантии

НИ В КАКИХ СЛУЧАЯХ, КРОМЕ ЗАМЕНЫ ИЛИ ОБОСНОВАННОГО ТЕХОБСЛУЖИВАНИЯ ПРОДУКТА, «Панасоник Систем Нетворкс Ко., Лтд.» НЕ НЕСЕТ ОТВЕТСТВЕННОСТИ ПЕРЕД ЛЮБОЙ СТОРОНОЙ ИЛИ ЛИЦОМ ЗА СЛУЧАИ, ВКЛЮЧАЯ, НО НЕ ОГРАНИЧИВАЯСЬ ЭТИМ:

- (1) ВСЯКОЕ ПОВРЕЖДЕНИЕ И ПОТЕРИ, ВКЛЮЧАЮЩИЕ БЕЗ ОГРАНИЧЕНИЯ, НЕПОСРЕДСТВЕННЫЕ ИЛИ КОСВЕННЫЕ, СПЕЦИАЛЬНЫЕ, ПОБОЧНЫЕ ИЛИ ТИПОВЫЕ, ВОЗНИКАЮЩИЕ ИЗ ИЛИ ОТНОСЯЩИЕСЯ К ДАННОМУ ИЗДЕЛИЮ;
- (2) ТРАВМЫ ИЛИ ЛЮБОЕ ПОВРЕЖДЕНИЕ, ВЫЗЫВАЕМЫЕ НЕСООТВЕТСТВУЮЩИМ ПРИМЕНЕНИЕМ ИЛИ НЕБРЕЖНЫМ УПРАВЛЕНИЕМ ПОЛЬЗОВАТЕЛЯ;
- (3) НЕОБОСНОВАННУЮ РАЗБОРКУ, РЕМОНТ ИЛИ МОДИФИКАЦИЮ ИЗДЕЛИЯ ПОЛЬЗОВАТЕЛЕМ;
- (4) НЕУДОБСТВО ИЛИ ЛЮБЫЕ ПОТЕРИ, ВОЗНИКАЮЩИЕ ПРИ НЕПРЕДСТАВЛЕНИИ ИЗОБРАЖЕНИЙ ПО ЛЮБОЙ ПРИЧИНЕ, ВКЛЮЧАЮЩЕЙ ОТКАЗ ИЛИ НЕИСПРАВНОСТЬ ИЗДЕЛИЯ;
- (5) ЛЮБУЮ НЕИСПРАВНОСТЬ, КОСВЕННОЕ НЕУДОБСТВО ИЛИ ПОТЕРЮ ИЛИ ПОВРЕЖДЕНИЕ, ВОЗНИКАЮЩИЕ ИЗ СИСТЕМЫ, КОМБИНИРОВАННОЙ С УСТРОЙСТВАМИ ТРЕТЬЕЙ СТОРОНЫ;
- (6) ЛЮБУЮ РЕКЛАМАЦИЮ ИЛИ ДЕЛО ПРОТИВ УБЫТКОВ, ВОЗБУЖДЕННЫЕ ЛЮБЫМ ЛИЦОМ ИЛИ ОРГАНИЗАЦИЕЙ, ЯВЛЯЮЩЕЙСЯ СУБЪЕКТОМ, СВЯЗАННЫМ С ФОТОГРАФИЕЙ, ВСЛЕДСТВИЕ НАРУШЕНИЯ ПРАЙВЕСИ С РЕЗУЛЬТАТОМ ТОГО, ЧТО ИЗОБРАЖЕНИЕ ПО СТОРОЖЕВОЙ КАМЕРЕ, ВКЛЮЧАЯ СОХРАНЕННЫЕ ДАННЫЕ, ПО КАКОЙ-ЛИБО ПРИЧИНЕ СТАНОВИТСЯ ОБЩЕИЗВЕСТНЫМ, ЛИБО ИСПОЛЬЗУЕТСЯ ДЛЯ ЦЕЛЕЙ, ИНЫХ, ЧЕМ СТОРОЖЕВОЕ НАБЛЮДЕНИЕ;
- (7) ПОТЕРИ ЗАРЕГИСТРИРОВАННЫХ ДАННЫХ ИЗ-ЗА КАКОГО-ЛИБО СБОЯ.

Предисловие

Сетевой видеокодер WJ-GXE500 или WJ-GXE500E (далее «модуль») предназначен для работы с использованием ПК в сети (10BASE-T/100BASE-TX).

Модуль также позволяет перехватывать изображения от 4 или менее аналоговых камер и сжимать их в файлы формата JPEG, MPEG-4 или H.264.

Подключая к сети (LAN) или Интернету, можно произвести мониторинг изображений и аудиосигналов с модуля на ПК через сеть. (Функция аудио может применяться только для изображений от канала 1.)

Примечание:

- Необходимо конфигурировать сетевые настройки ПК и сетевую среду (условия) для мониторинга изображений и аудиосигналов с модуля на ПК. Необходимо также установить веб-браузер на ПК.
-

Основные функции

Функция конверсии чересстрочной развертки, адаптирующейся к движущемуся изображению, в прогрессивную

Возможно генерировать плавно движущиеся цифровые изображения путем детектирования зон их движения для обработки аналоговых изображений.

Коаксиально-кабельная связь

Модуль позволяет управлять головками панорамирования/наклона и объективами опционных комбинированных камер методом коаксиально-кабельной связи.

Кабельная компенсация

Модуль позволяет компенсировать ухудшение аналоговых изображений, вызванное передачей на большое расстояние, для сохранения четкости изображений.

Функция Power over Ethernet

При соединении с устройством PoE (Power over Ethernet) питание осуществляется простым подключением LAN-кабеля. (совместимым со стандартом IEEE802.3af)

Возможна интерактивная звуковая связь (только для изображений от канала 1)

С применением коннектора аудиовыхода и коннектора микрофонного входа можно передавать аудиосигналы с модуля на ПК и наоборот.

Слот для карты памяти SDHC/SD

Изображения, перехватываемые при возникновении тревоги или ошибки сети, могут быть сохранены на карте памяти SDHC/SD (опционной). Изображения могут быть сохранены непосредственно на карте памяти SDHC/SD. Изображения, сохраненные на карте памяти SDHC/SD, могут быть воспроизведены на веб-браузере или скачаны с использованием веб-браузера. (Рекомендуемая карта памяти SDHC/SD  стр. 30)

Таблица команд RS-485

Закачав таблицу команд на модуль, можно использовать команды RS-485 различных форматов на данном модуле.

Об инструкции для пользователя

Имеются 2 комплекта инструкции по эксплуатации WJ-GXE500 (с поддержкой NTSC), WJ-GXE500E (с поддержкой PAL), как показано ниже.

- Руководство по монтажу: Посвящено пояснению порядка монтажа и подсоединения устройств.
- Инструкция по эксплуатации (PDF): Посвящена пояснению порядка выполнения настроек и управления настоящим модулем.

Для чтения инструкций по эксплуатации (PDF), поставленных на CD-ROM, требуется Adobe® Reader®. Если на ПК не инсталлирована программа Adobe® Reader®, то следует скачать Adobe® Reader® новейшей версии с вебсайта Adobe для ее инсталляции на ПК.

"WJ-GXE500" фигурирующий в текстовых и иллюстрированных описаниях в инструкции по эксплуатации, указывает WJ-GXE500, WJ-GXE500E.

Экраны, встречающиеся в настоящей инструкции по эксплуатации, относятся к PAL-модели.

Подробнее об информации, включая информацию о специальном ПО, его версии и совместимых камерах, см. файл "readme", находящийся на поставленном CD-ROM.

Требования к ПК для работы системы

ЦП (центральный процессор):	Рекомендуется применять Intel® Core™ 2 Duo 2.4 ГГц и выше.
Память:	512 Мб и более (Память минимум 1 Гб требуется при использовании Microsoft® Windows® 7 или Microsoft® Windows Vista®.)
Сетевой интерфейс:	1 порт 10BASE-T/100BASE-TX
Аудиоинтерфейс:	Звуковая плата (При применении функции аудио)
Монитор:	Размер изображения: 1 024 x 768 пикселей и более Цвет: 24-бит True colour и лучше
ОС (операционная система):	Microsoft® Windows® 7 Professional (64-бит) Microsoft® Windows® 7 Professional (32-бит) Microsoft® Windows Vista® Business SP1 (32-бит) Microsoft® Windows® XP Professional SP3
Веб-браузер:	Windows® Internet Explorer® 8.0 (Microsoft® Windows® 7 Professional (32-бит/64-бит)) Windows® Internet Explorer® 7.0 (Microsoft® Windows Vista® Business SP1 (32-бит)) Microsoft® Internet Explorer® 6.0 SP3 (Microsoft® Windows® XP Professionnel SP3)
Проч.:	Дисковод CD-ROM (Требуется для чтения инструкции по эксплуатации и использования ПО, находящейся на поставленном CD-ROM.) DirectX® 9.0c и последующих версий Adobe® Reader® (Необходимо прочитать инструкцию по эксплуатации, находящуюся на поставленном CD-ROM.)

Важно:

- Если используется ПК, который не соответствует вышеуказанным требованиям, то может замедляться отображение изображений, либо же веб-браузер может не работать.
 - Аудио может не прослушиваться, если звуковая карта не инсталлирована на ПК. Аудио может прерываться в зависимости от состояния сети.
 - Microsoft® Windows® XP Professional 64-битной версии не поддерживается.
 - В случае применения IPv6 для связи следует использовать только Microsoft® Windows® 7 или Microsoft® Windows Vista®.
-

Примечание:

- Подробнее о системных требованиях к ПК и мерах предосторожности при использовании Microsoft® Windows® 7 или Microsoft® Windows Vista® см. "Notes on Windows Vista® / Windows® 7" (PDF).
-

Торговые знаки и зарегистрированные торговые знаки

- Microsoft, Windows, Windows Vista, Internet Explorer, ActiveX и DirectX являются зарегистрированными торговыми знаками или торговыми знаками компании «Microsoft Corporation» в США и/или других странах.
- Intel и Intel Core являются торговыми знаками или зарегистрированными торговыми знаками компании «Intel Corporation» в США и других странах.
- Adobe, логотип Adobe и Reader являются зарегистрированными торговыми знаками или торговыми знаками корпорации "Adobe Systems Incorporated" в США и/или других странах.
- Логотип SDHC является торговым знаком.
- Прочие наименования компаний и изделия, встречаемые в настоящей инструкции по эксплуатации, могут быть торговыми знаками или зарегистрированными торговыми знаками соответствующих их владельцев.

Об авторском праве и лицензии

Дистрибуция, копирование, воспроизведение, разборка, обратная компиляция, инженерный анализ (обратный инжиниринг) и экспорт в нарушение экспортных законов ПО, поставляемого с настоящим прибором, строго воспрещены.

Поскольку данный прибор используется путем соединения с сетью, то следует обращать внимание на нижеуказанные риски нарушения безопасности.

- ① Утечка или кража информации через данный прибор
- ② Использование данного прибора для запрещенных операций лицами с злоумышленным
- ③ Вторжение в данный прибор лиц с злоумышленным или его остановка ими

Вы обязаны принять описанные ниже меры предосторожности против вышеуказанных рисков нарушения сетевой безопасности.

- Следует использовать данный прибор в сети, защищенной брандмауэром и т.п.
- Если данный прибор подсоединяется к сети, включающей ПК, то следует убедиться, что система не подвержена воздействиям компьютерных вирусов или прочих злоумышленных объектов (с помощью периодически обновляемой антивирусной программы, антишпионской программы и т.п.).
- Следует защищать Вашу сеть от несанкционированного доступа, ограничивая пользователей теми, которые производят логин с использованием авторизованных имени пользователя и пароля.
- Следует проводить такие мероприятия, как аутентификация пользователя, для защиты Вашей сети от утечки или кражи информации, включая изображения-данные, информацию об аутентификации (имен и паролей пользователей), информацию о тревоге по электронной почте, информацию о FTP-сервере и информацию о DDNS-сервере.
- После доступа администратором в модуль нужно обязательно закрыть браузер.
- Следует периодически изменять пароль администратора.
- Не следует монтировать модуль на места, где модуль или кабели могут быть разрушены или повреждены лицами с злоумышленным.

Меры предосторожности

Монтажные работы следует поручить дилеру.

Монтажные работы требуют технических навыков и опыта. Несоблюдение этого требования может привести к пожару, поражению электрическим током, травмам или повреждению прибора.

Нужно обязательно обращаться к дилеру.

В случае возникновения проблемы с настоящим прибором следует немедленно прекратить операции.

Если дымится настоящий прибор, либо из него слышится запах гари, то надо немедленно прекратить операции, а затем обратиться к дилеру. Надо немедленно отключить прибор от сети питания, затем обратиться к квалифицированному персоналу по техобслуживанию и ремонту.

Не следует пытаться разобрать или модифицировать данный прибор.

Несоблюдение данного требования может привести к пожару или поражению электрическим током.

За ремонтом или проверками следует обращаться к дилеру.

Нельзя вставлять посторонних предметов в прибор.

Иначе может возникнуть невозвратимое повреждение прибора.

Надо немедленно отключить прибор от сети питания, затем обратиться к квалифицированному персоналу по техобслуживанию и ремонту.

Следует избегать размещения емкостей, содержащих жидкость, такую как вода, вблизи прибора.

Если жидкость пролита на модуль, то это может вызвать пожар или поражение электрическим током.

Немедленно отсоединить вилку питания, затем обратиться к квалифицированному персоналу по техобслуживанию и ремонту.

Следует избегать размещения прибора в нестабильных положениях.

Падение или опрокидывание прибора может вызвать травмирование или аварии.

Нельзя производить монтаж или электропроводку во время грозы.

Несоблюдение данного требования может привести к пожару или поражению электрическим током.

Следует избегать монтажа данной системы в мокрых или запыленных местах.

Несоблюдение данного требования может привести к пожару или поражению электрическим током.

При очистке данного прибора отключают его от сети питания.

Несоблюдение этого требования может привести к травмированию.

Нельзя закрывать вентиляционных отверстий и проемов.

Несоблюдение этого требования может привести к пожару, т.к. температура внутренней полости может повышаться чрезмерно.

[Меры предосторожности при эксплуатации прибора]

Настоящий прибор предназначен для эксплуатации в помещении. Настоящий прибор не может эксплуатироваться под открытым небом.

Для того, чтобы продолжить работу прибора с устойчивыми характеристиками

Не следует эксплуатировать данный прибор в условиях высокой температуры и влажности в течение длительного времени. Несоблюдение данного требования может повлечь за собой ухудшение качества компонентов, ведущее к сокращению технического ресурса настоящего прибора.

Рекомендуемая температура окружающей среды при эксплуатации: +35 °C и ниже

Не следует подвергать камеру непосредственному воздействию источника тепла, такого как отопитель и пр.

Следует обращаться с настоящим прибором с большой осторожностью.

Нельзя ронять прибор и подвергать его воздействию ударных или вибрационных нагрузок. Несоблюдение этого требования может привести к неисправности.

О мониторе ПК

Длительное отображение одного и того же изображения на мониторе может привести к повреждению монитора. Рекомендуется использовать экранную заставку.

При детектировании ошибки данных прибор автоматически перезапускается.

При детектировании ошибки данный прибор автоматически перезапускается. Настоящий прибор не может управляться в течение около 2 минут после перезапуска, как и при подключении к сети питания.

Выбрасывание/передача прибора

Изображения, сохраненные на карте памяти SDHC/SD, могут привести к утечке персональной информации. При необходимости в выбрасывании или передаче прибора другому лицу даже и при его ремонте следует убедиться, что отсутствуют данные на SDHC/SD.

Этикетка с техническими данными

О классификации изделия, электропитании и пр. см. этикетку с техническими данными, наклеенную на дне прибора.

Очистка корпуса прибора

При очистке прибора отключают его от сети питания.

Для очистки настоящего прибора не следует использовать сильнодействующее абразивное моющее средство. В противном случае может возникнуть обесцвечивание. В противном случае может возникнуть обесцвечивание.

В случае очистки микроволокнистыми концами следует соблюдать правила их использования.

Если удалить грязи трудно, то надо осторожно очистить корпус с помощью слабого моющего средства. Затем вытирают прибор от оставшегося моющего средства сухими концами.

Интервал передачи

Интервал передачи изображения может становиться меньшим в зависимости от сетевых условий, рабочих характеристик ПК, объекта съемки, числа доступов и др.

Карте памяти SDHC/SD

- Перед установкой карты памяти SDHC/SD отключают данный прибор от сети питания в первую очередь. В противном случае может возникнуть отказ камеры или повреждение данных, записанных на карту памяти SDHC/SD. О порядке вставки/удаления карты памяти SDHC/SD см. стр. 18, 19.
- Если карта памяти SDHC/SD не форматирована, то следует форматировать ее с использованием данного прибора. При форматировании данные, записанные на карту памяти SDHC/SD, удаляются.

Если используется неформатированная карта памяти SDHC/SD или карта памяти SDHC/SD, форматированная на ином устройстве, то может случиться, что данный прибор не работает правильно, либо его характеристики ухудшаются. О порядке форматирования карты памяти SDHC/SD см. инструкцию по эксплуатации (PDF).

- В зависимости от типов карты памяти SDHC/SD настоящий прибор может не работать правильно, либо его характеристики могут ухудшаться. Следует использовать карты памяти SDHC/SD, рекомендуемые на странице 30.

Этикетка с кодом

При наведении справки о какой-либо неисправности требуются этикетки с кодом (аксессуары). Нужно соблюдать осторожность, чтобы не утерять эти этикетки. Рекомендуется наклеить одну из этикеток на коробку CD-ROM.

Лицензия портфеля патентов визуальных технологий MPEG-4

Этот продукт выпускается по лицензии согласно патентному портфелю MPEG-4 для личного и некоммерческого использования потребителем для (i) кодирования видеозаписей в соответствии со стандартом MPEG-4 ("MPEG-4 Видео") и/или (ii) декодирования видеозаписей MPEG-4, закодированных потребителем в ходе личной некоммерческой деятельности и/или полученных от провайдера видеoinформации, имеющего разрешение от MPEG LA на предоставление видеозаписей MPEG-4. Использование с иными другими целями, прямо или косвенно, не разрешается. Для получения дополнительной информации, в том числе информации о применении для рекламных, внутренних и коммерческих целей, а также лицензировании, обращайтесь в компанию "MPEG LA, LLC.". См. <http://www.mpegla.com>.

Лицензия портфеля патентов визуальных технологий AVC

Этот продукт выпускается по лицензии согласно патентному портфелю AVC для личного и некоммерческого использования потребителем с целью (i) кодирования видеозаписей в соответствии со стандартом AVC ("Видео AVC") и/или (ii) декодирования видеозаписей AVC, закодированных потребителем в ходе личной некоммерческой деятельности и/или полученных от провайдера видеoinформации, имеющего разрешение на предоставление видеозаписей AVC. Использование с иными другими целями, прямо или косвенно, не разрешается. Для получения дополнительной информации обращайтесь в компанию MPEG LA, LLC. См. <http://www.mpegla.com>.

Меры предосторожности при монтаже

Монтажные работы должны производиться в соответствии с техническим стандартом на устройство и монтаж электроустановок.

Настоящий прибор предназначен для эксплуатации в помещении.

Настоящий прибор не может эксплуатироваться под открытым небом.

Не следует подвергать данный прибор воздействию прямой солнечной радиации в течение длительного времени и не следует монтировать прибор в непосредственной близости от отопителя или кондиционера воздуха. В противном случае могут возникнуть деформация, обесцвечивание и отказ прибора. Следует защищать данный прибор от воздействия воды и влаги.

Место монтажа

- Ставят модуль в горизонтальном положении на ровную поверхность.
- Не следует монтировать прибор в следующих местах:
 - Места, подверженные воздействию атмосферных осадков или брызг воды
 - Места, где использован химикат, как плавательный бассейн
 - Места, подверженные воздействию влажности, пыли, пара и маслянистого дыма
 - Места в особой среде, где присутствует растворитель или горючий материал
 - Места, где возникает радиация, рентгеновское излучение, сильные радиоволны или сильное магнитное поле
 - Места, где выделяется агрессивный газ, Места, подверженные воздействию соленого воздуха, как морское побережье
 - Места, где температура не лежит в пределах от -10°C до $+50^{\circ}\text{C}$.
 - Места, подверженные воздействию вибраций (данное изделие не предназначено для применения в автомобилях.)
 - Места, где может происходить конденсация в результате большого перепада температуры

Нужно обязательно снять данный прибор, если он не эксплуатируется.

Радиопомехи

Если данный прибор эксплуатируется вблизи ТВ/радиоантенны, сильного электрического или магнитного поля (вблизи электродвигателя, трансформатора или линий электропередачи), то может возникнуть искажение изображений и звуковые помехи.

Устройство PoE (Power over Ethernet)

Следует использовать концентратор/устройство PoE, совместимые со стандартом IEEE802.3af.

Маршрутизатор

При доступе камеры в Интернет следует использовать широкополосный маршрутизатор с функцией переадресации портов (NAT, IP маскарад). Подробнее о функции переадресации портов см. инструкцию по эксплуатации (PDF).

Контакт SIGNAL GND

Соединяют данную клемму с клеммами SIGNAL GND устройств в системе для сигнального заземления.

При управлении настоящим модулем и устройствами в системе без сигнального заземления вибрация или помехи могут возникать.

Расcеяние тепла

Во избежание перегрева настоящего прибора следует соблюдать следующие требования. Несоблюдение этого требования может привести к неисправности или пожару.

- Нельзя закрывать вентиляционных отверстий и проемов. Периодически проводят техход за данным модулем во избежание закупорки отверстий пылью.

- Следует предусмотреть свободное место более чем на 5 см с обеих сторон, сверху и с тыла данного прибора.
Об условиях при монтаже в стойку см. стр. 16.

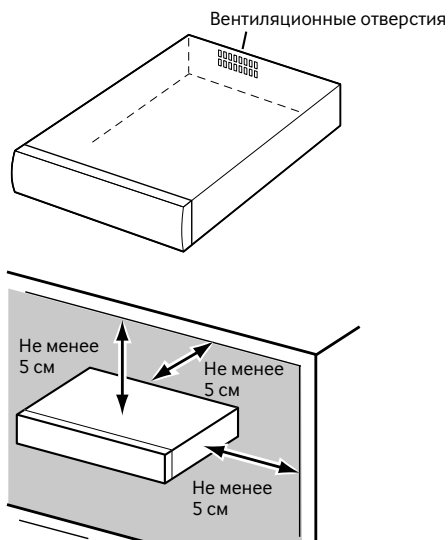

Отключение электропитания

Отсоединяют шнур питания (или LAN-кабель в случае применения PoE) от данного прибора, либо отключают внешний источник питания, подсоединенный к данному прибору.

Настройка времени и даты

Необходимо настроить время и дату до сдачи настоящего прибора в эксплуатацию.

Кроме того, в зависимости от условий использования часы настоящего прибора могут спешить или отставать.

Для минимизации разницы между показанием часов и действительным временем следует периодически корректировать настройки часов с помощью NTP-сервера.

О порядке настройки часов (задания часов и даты) и NTP-сервера см. "Инструкцию по эксплуатации (PDF)", предусмотренную на поставленном CD-ROM.

Вид спереди

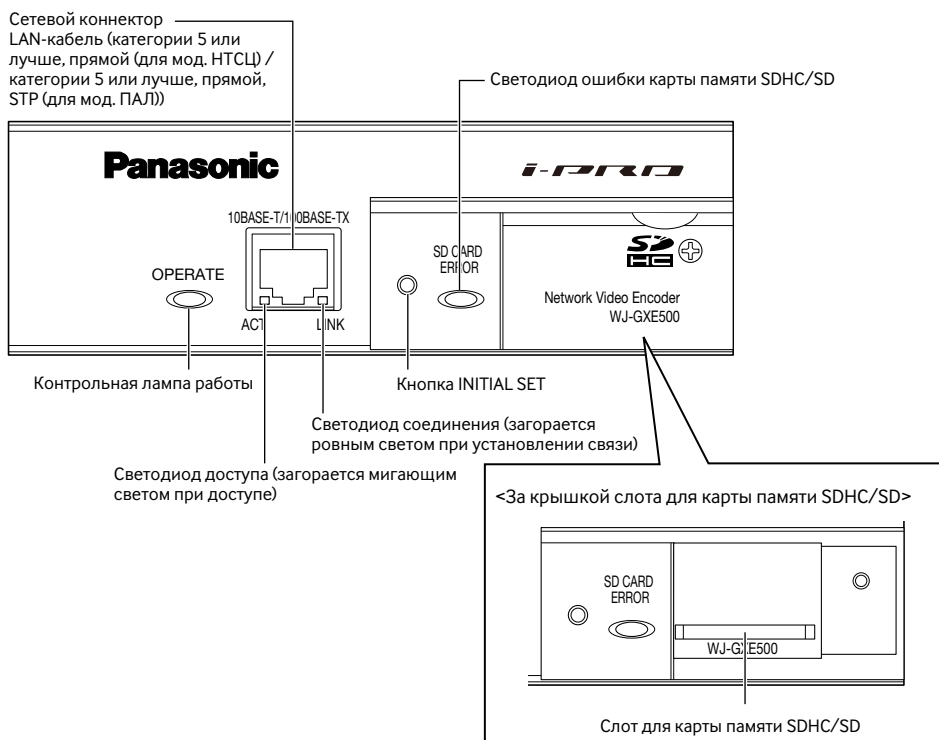

О кнопке [INITIAL SET]

При подключении модуля к сети питания после ее отключения от сети питания нажимают и удерживают данную кнопку в нажатом положении примерно на 5 секунд, не отпуская ее. После отпускания кнопки выжидают около 2 минут. Модуль перезапускается и настройки, включая сетевые, инициализируются. Перед инициализацией настроек рекомендуется заблаговременно записать настройки.

Монтаж в стойку

- 1** Снимают резиновые лапки (4 шт.) с днища модуля.

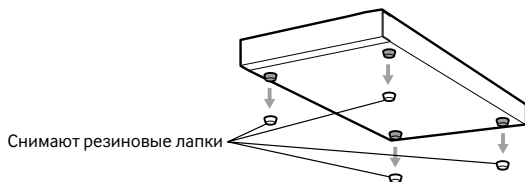

- 2** Устанавливают монтажные кронштейны (Опция: см. ниже.) с обеих сторон модуля. Плотно закрепляют их винтами крепления кронштейна для монтажа в стойку (6 шт.). При монтаже трех модулей: Модель WV-Q204/2S

- Кронштейн для монтажа в стойку x 2 шт.
 - Соединительный кронштейн x 4 шт.
 - Винты крепления кронштейна (M3 x 8: 6 шт.)
 - Винты крепления кронштейна (с потайной головкой M3 x 6: 16 шт.)
- Винты для монтажа в стойку (приобретаемые на месте, диаметр 5, самонарезающий : 4 шт.)

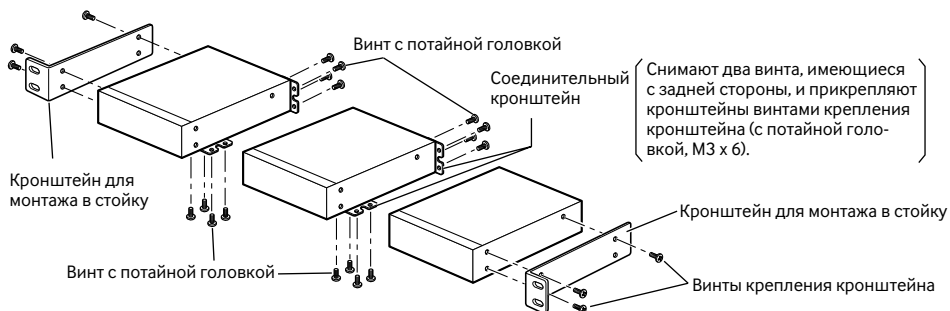

3 Монтируют модуль в стойку.

- Плотно закрепляют их винтами для монтажа в стойку.

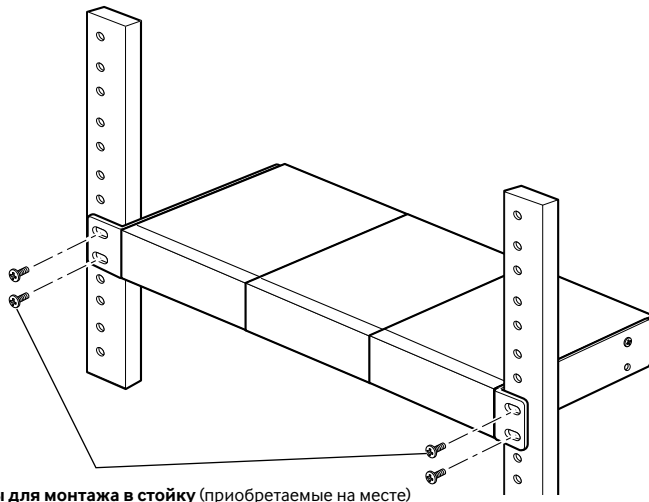

Винты для монтажа в стойку (приобретаемые на месте)

- При эксплуатации модулей следует обязательно поддерживать температуру в стойке ниже 30 °С. Если стойка снабжена передними крышками, то рекомендуется предусмотреть в стойке вентилятор(ы).

Важно:

- При эксплуатации модулей следует обязательно поддерживать температуру в стойке ниже 45 °С.
 - Для предотвращения перегрева модуля нельзя закрывать вентиляционных отверстий или щелей в крышке.
-

Установка/удаление карты памяти SDHC/SD

Важно:

- Перед установкой карты памяти SDHC/SD в первую очередь отключают модуль от сети питания.
- Вставляют карту памяти SDHC/SD лицевой стороной вверх.
- Перед удалением карты памяти SDHC/SD в первую очередь выбирают "Не использовать" в параметре "Карте памяти SD" по вкладке [Карте памяти SD] пункта "Основная" в меню установки. После выбора "Не использовать" отключают прибор от сети питания, а затем удаляют карту памяти SDHC/SD. (Инструкция по эксплуатации)

Как вставлять карту памяти SDHC/SD

- 1 Ослабив винт, открывают крышку слота для карты памяти SDHC/SD.

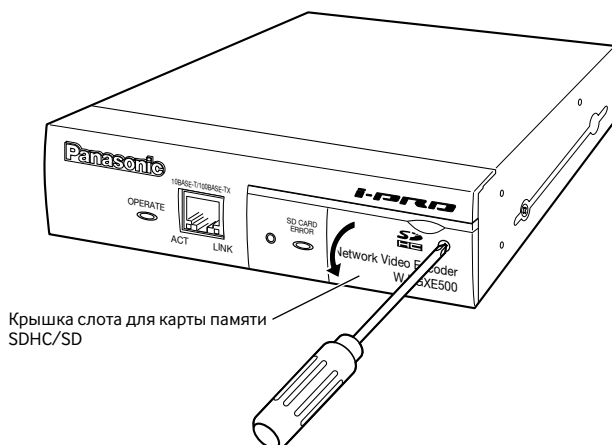

- 2 Вставляют карту памяти SDHC/SD в слот для нее.

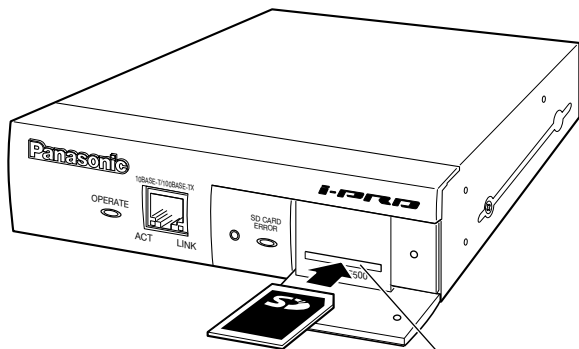

Слот для карты памяти SDHC/SD

- 3 Закрывают крышку слота для карты памяти SDHC/SD, затем затягивают винт.

Как удалять карту памяти SDHC/SD

- 1 Открывают крышку слота для карты памяти SDHC/SD, выполняя шаг 1 в разделе "Как вставлять карту памяти SDHC/SD".
- 2 Отпустив зафиксированную карту памяти SDHC/SD путем ее нажатия, вынимают ее из слота.
- 3 Закрывают крышку слота для карты памяти SDHC/SD, затем затягивают винт.

Соединение

Внимание:

- ПОДСОЕДИНИТЬ WJ-GXE500 ТОЛЬКО К ИСТОЧНИКУ ПИТАНИЯ Пост.т. 12 В КЛАССА 2.

Перед началом монтажа проводок следует отключить данный модуль и подключаемые устройства от сети питания.

Перед началом монтажа проводок следует подготовить нужные устройства и кабели.

- 1** Подсоединяют коаксиальные кабели к коннекторам видеовходов, расположенным на задней стороне модуля. Переключателями производят включение или отключение согласующего резистора (75 Ом).

Коннекторы видеовходов от 1 до 4 ассоциированы с каналами от 1 до 4.

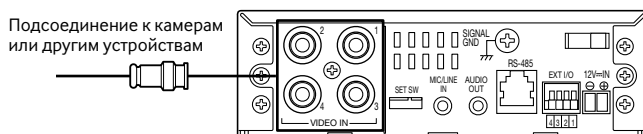

- 2** Подсоединяют микрофон к коннектору микрофонного/линейного входа (для включения функции приема аудиосигналов).

Входное сопротивление: Около. 2 kΩ

Рекомендуемая длина кабеля: 1 м и менее (для микрофонного входа)

10 м и менее (для линейного входа)

Рекомендуемый микрофон: Микрофон со сменным модулем питания (опцион)

Присоединяют моно мини-джек (ø3,5 мм).

- Напряжение питания: 2,5 В ±0,5 В
- Рекомендуемая чувствительность микрофона: -48 dB ±3 dB (0 dB=1 V/Pa, 1 kHz)

Важно:

- Подсоединяют/отсоединяют аудиокабели и подключают модуль к сети питания после отключения устройств аудиовыхода от сети питания. В противном случае может выйти из громкоговорителя сильный шум.

- 3** Подсоединяют внешний громкоговоритель со встроенным усилителем к коннектору аудиовыходов (для включения функции передачи аудиосигналов).

Присоединяют стерео мини-джек (ø3,5 мм) (моно выход).

- Рекомендуемая длина кабеля: 10 м и менее

- 4** Подсоединяют внешнее устройство к коннектору EXT I/O.
При подсоединении внешнего устройства следует прежде всего снять наружную оболочку кабеля на длине 9 мм - 10 мм со скручиванием жилы кабеля во избежание короткого замыкания.



Спецификация кабеля (проволок): 22 AWG - 28 AWG

Одножильный, скрученный

- * Проверяют, не обнажен ли участок жилы со снятой оболочкой и надежно ли она подсоединена.

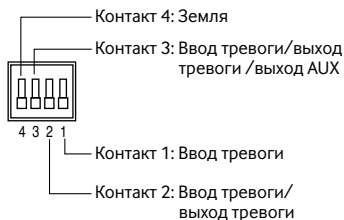

Важно:

- Не следует подсоединять 2 и более проводки непосредственно к гнезду. При необходимости в подсоединении 2 и более проводок следует использовать разветвитель.
- Подсоединяют внешнее устройство, проверяя и подтверждая, что номинальная характеристика соответствует вышеуказанной спецификации.
- При использовании контактов для подключения ввода/вывода внешних устройств в качестве выводных контактов следует убедиться, что они не вызывают столкновение с внешними сигналами.

<Номинальная характеристика>

- Выход тревоги
Выход AUX
Спецификация выходов: Выход с открытым коллектором (макс. подведенное напряжение: пост.т. 20 В)
Открыть: 4,5 В пост.т. - 5,5 В пост.т., с повышением напряжения внутренне
Закреть: Выходное напряжение 1 В пост.т. и менее (50 мА и менее)
- Ввод тревоги
Спецификация входов: Вход с замыкающими контактами без напряжения (4,5 В пост.т. - 5,5 В пост.т., с повышением напряжения внутренне)
Откл.: Разомкнуто или 4,5 В пост.т. - 5,5 В пост.т.
Вкл.: Замкнуть контакты с GND (землей) (требуемый ток возбуждения: 1 мА и более)

5 Подсоединяют модульный кабель RJ11 к порту RS-485.

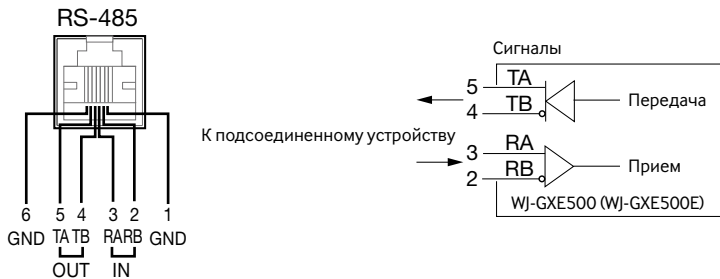

Важно:

- Коннектор RS-485 настоящего модуля предназначен для 4-проводной связи. Соединение камер по 2-проводной связи в гирляндном соединении следует производить, как описано ниже на рисунке.

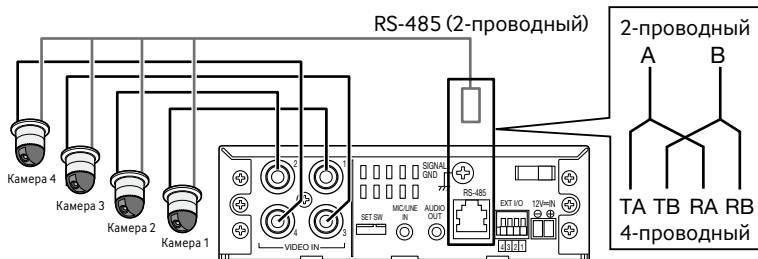

- При соединении камер и модулей в гирляндном соединении устанавливают переключатель согласующего резистора RS485 модулей на присоединительных концах в положение Вкл., а тот же переключатель других модулей – в Откл. (☞ стр. 15)

6 Подсоединяют LAN-кабель (категории 5 или лучше) к сетевому коннектору, имеющемуся на передней стенке модуля.

LAN-кабель (категории 5 или лучше, прямой (для мод. НТСЦ) / категории 5 или лучше, прямой, STP (для мод. ПАЛ))

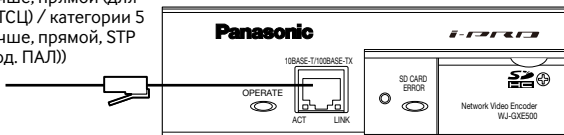

7 Подсоединяют шнур питания.

Важно:

- Источник питания пост.т. 12 В должен быть изолирован от перем.т. 120 В или перем.т. 220 В - 240 В.

При использовании источника питания пост.т. 12 В

- 1 Ослабляют винт разъема шнура питания (аксессуар).
- 2 Подсоединяют шнур питания пост.т. 12 В к его разъему.
Снимают наружную оболочку конца шнура на длине от 3 мм до 7 мм с достаточным скручиванием конца жилы во избежание короткого замыкания.
Спецификация кабеля (провода): 16 AWG - 28 AWG, одножильный, скрученный
* Проверяют, не обнажен ли участок жилы со снятой оболочкой и надежно ли она подсоединена.
- 3 Ослабляют винт джека шнура питания.
- 4 Подсоединяют разъем шнура питания к гнезду для подключения шнура питания пост.т. 12 В, имеющемуся на задней стенке модуля.
- 5 Плотно скрепляют шнур питания скобой для крепления кабеля.



К источнику питания пост.т. 12 В

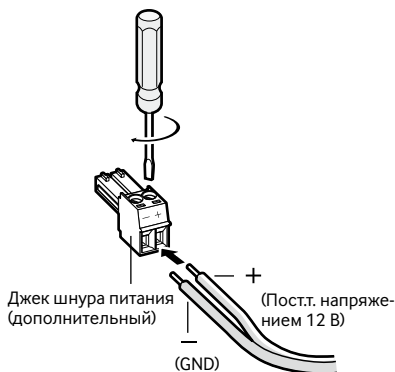

Важно:

- Нужно обязательно использовать разъем шнура питания скобой, поставленный вместе с данным прибором.
- Следует обязательно вставить джек шнура питания (аксессуар) в гнездо для подключения шнура питания пост.т. 12 В до отказа. В противном случае может возникнуть повреждение или неисправность модуля.

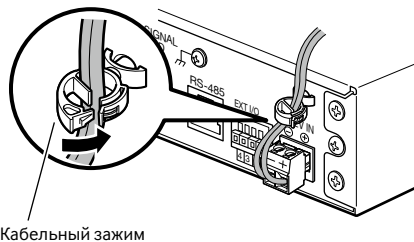

При использовании устройства PoE (IEEE802.3af-совместимое)

Соединяют устройство PoE (такое, как концентратор) с сетевым коннектором модуля LAN-кабелем (категории 5 или лучше).

Важно:

- Следует использовать все 4 пары (8 контактов) LAN-кабеля.
- Максимальная длина кабеля равна 100 м.
- Следует убедиться, что применяемое устройство PoE совместимо со стандартом IEEE802.3af.
- Если для питания подсоединяются источник питания пост.т. 12 В и устройство PoE, то PoE используется в качестве источника питания.
- Когда отсоединен LAN-кабель, то следует снова подсоединить его примерно через 2 секунды после отсоединения. Если шнур подсоединяется быстро, то может случиться, что питание от устройства PoE не будет осуществляться.

Пример соединения при подключении к сети с использованием концентратора PoE

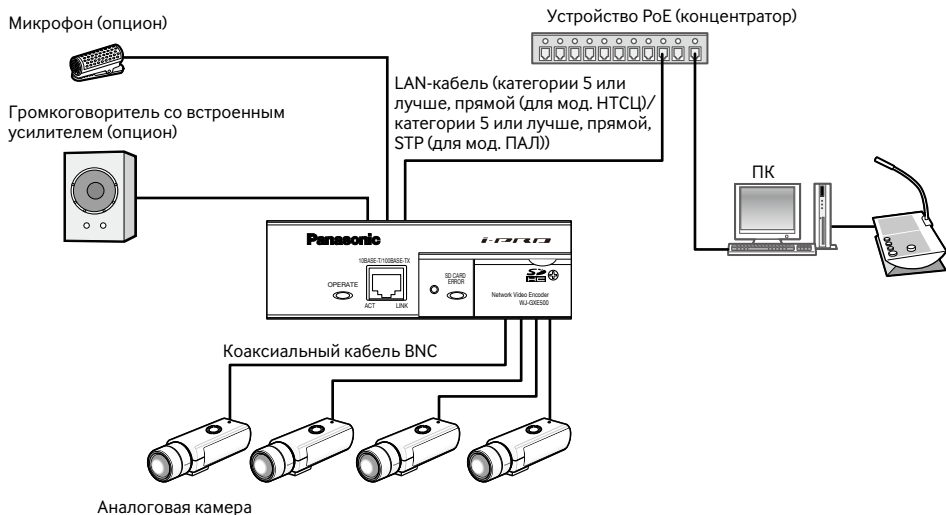

<Требуемый кабель>

LAN-кабель (категории 5 или лучше, прямой (для мод. НТСЦ) / категории 5 или лучше, прямой, STP (для мод. ПАЛ))

Важно:

- Следует использовать переключающий концентратор или маршрутизатор, совместимый с 10BASE-T/100BASE-TX.
- Для каждого модуля требуется источник питания. При использовании устройства (концентратора) PoE отпадает необходимость в применении источника питания пост. 12 В.
- Более подробно об информации о поддерживаемых моделях и версиях соединяемых устройств, см. файл "readme", находящийся на поставленном CD-ROM.

Конфигурирование сетевых настроек

Инсталляция ПО

Перед инсталляцией ПО в первую очередь следует прочитать файл "readme", находящийся на CD-ROM.

ПО, содержащиеся на поставленном CD-ROM

- Программа установки IP «Panasonic»
Конфигурируют сетевые настройки модуля. Подробнее об этом см. следующее.
- Программа просмотра «Network Camera View 4»
Для отображения изображений на ПК необходимо установить программу просмотра «Network Camera View 4». Двойным щелчком по иконке "nwcsv4setup.exe" на CD-ROM инсталлируют программу просмотра.
- Файлы HTML на итальянском языке могут быть установлены на камеру с помощью поставленного ПО.
Делают двойной щелчок по файлу "upload.bat" в директории "Русский язык".

Примечание:

Следующее предварительное конфигурирование необходимо для инсталляции файлов HTML на русском языке.

- Настройка параметра "IP-адрес (IPv4)" на вкладке [Сеть] на странице "Сеть" на уставку по умолчанию "192.168.0.10"
- Настройка параметров "Имя пользователя" и "Пароль" на вкладке [Пользователь] на странице "Управление пользователем" на уставки "admin" и "12345" по умолчанию соответственно (становится невидимым при щелчке по кнопке [Установить])
- Настройка параметра "FTP-доступ к устройству" на вкладке [Сеть] на странице "Сеть" на уставку "Разрешить"

Конфигурирование сетевых настроек модуля с помощью программы настройки IP «Panasonic»

Возможно конфигурировать сетевые настройки модуля, используя программу настройки IP на поставленном CD-ROM.

В случае использования двух или более модулей необходимо конфигурировать сетевые настройки каждого модуля в отдельности.

Если программа настройки IP «Panasonic» не работает, то следует конфигурировать сетевые настройки модуля и ПК отдельно на странице "Сеть" в меню установки. Подробнее об этом см. инструкцию по эксплуатации (PDF).

Важно:

- Когда используется Microsoft Windows 7 или Microsoft Windows Vista, то при запуске программы установки IP может появляться окно «Windows Security Alert». В таком случае блокируют "Управление учетными записями пользователей" с панели управления.
- Для обеспечения повышенной безопасности MAC-адрес/IP-адрес модуля, подлежащего конфигурированию, не представляются по истечении около 20 минут после подключения модуля к сети питания. (Когда эффективный период настроен на "20 минут" в настройке IP)
- Программа настройки IP «Panasonic» не может управляться в прочих подсетях через один и тот же маршрутизатор.
- Настоящий модуль не может быть отображен и настроен с помощью программы настройки IP старшей версии (версии 2.xx).

- 1 Запускают программу установки IP «Panasonic».
- 2 После выбора MAC-адреса/IP-адреса модуля, подлежащего конфигурированию, щелкают по кнопке [IP setting].

Примечание:

- При использовании DHCP-сервера IP-адрес, присвоенный модулю, может быть отображен путем щелчка по кнопке [Refresh] программы настройки IP.
- При использовании дублирующего IP-адреса соответствующий MAC-адрес/IP-адрес отображается затуханным.

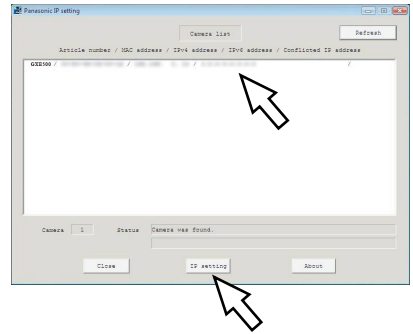

- 3 Завершают задание каждого параметра установки сети, затем щелкают по кнопке [Apply].

Примечание:

- При использовании DHCP-сервера возможно настроить «DNS» на «AUTO».

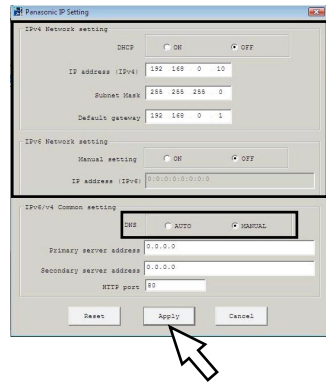

Важно:

- Для полной загрузки настроек на модуль после щелчка по кнопке [Apply] может потребоваться около 2 минут. Настройки могут оказываться недействительными при отсечке питания пост.т. 12 В или отсоединении адаптера переменного тока или LAN-кабеля до завершения загрузки. В таком случае следует снова конфигурировать уставки.
- При использовании брандмауэра (включая ПО) открывают доступ ко всем портам UDP.

Прежде чем обратиться к дилеру с просьбой произвести техобслуживание и ремонт, следует проверить признаки по нижеприведенной таблице.

Если проблема не может быть разрешена даже после проверки и попытки разрешить по приведенной таблице, либо же проблема не описана в таблице, то следует обращаться к дилеру.

Ненормальный признак	Возможная причина/мероприятие устранения	См. страницы
<p>Питание не включено.</p>	<p>При использовании источника питания пост.т.</p> <ul style="list-style-type: none"> Подсоединен ли источник питания пост.т. 12 В к гнезду для подключения шнура питания? → Проверить, правильно выполнены ли соединения. <p>В случае использования устройства PoE для питания</p> <ul style="list-style-type: none"> Соединено ли устройство PoE с сетевым коннектором, расположенным на лицевой стенке модуля, LAN-кабелем (с 4 парами)? → Проверить, правильно выполнены ли соединения. В зависимости от применяемого устройства PoE питание прекращается при превышении требуемой мощности над предельной суммарной мощностью всех портов PoE. → См. инструкцию по эксплуатации применяемого устройства PoE. 	<p>23</p>
<p>Меню установки матричного видеоконмутатора не может быть отображено.</p>	<ul style="list-style-type: none"> Видеосигналы с прогрессивной разверткой для отображения меню установки иногда не могут передаваться. Меню установки матричных видеоконмутаторов серии WJ-SX550 и др., состоит из видеосигналов с прогрессивной разверткой, которые настоящий модуль иногда не может передавать. 	<p>—</p>

Технические характеристики

● Основные данные

Питание:	Пост.т. напряжением 12 В, PoE (IEEE802.3af-совместимое)
Потребляемая мощность:	Пост.т. напряжением 12 В: 500 мА, PoE: 6 Вт (устройство класса 0)
Температура окружающей среды при эксплуатации:	от -10 °С до +50 °С
Относительная влажность окружающего воздуха при эксплуатации:	Не более 90 %
Коннекторы видеовходов	
Для мод. НТСЦ:	1 В [размах]/75 Ω (BNC x 4), полный видеосигнал НТСЦ
Для мод. ПАЛ:	1 В [размах]/75 Ω (BNC x 4), полный видеосигнал ПАЛ
Гнезда EXT I/O:	Контакт 1: Ввод тревоги Контакт 2: Ввод тревоги/выход тревоги Контакт 3: Ввод тревоги/выход тревоги/выход AUX x1 для каждого мини-джек ø3,5 мм моно
Микрофонный/линейный вход: (Ассоциирован с видеовходом канала 1)	Входное сопротивление: Около. 2 kΩ
Для микрофонного входа:	Применимый микрофон: Со сменным модулем питания Напряжение питания: 2,5 В ±0,5 В Уровень входа: Около. -10 дБВ Мини-джек ø3,5 мм стерео (моно выход)
Для линейного входа:	Выходное сопротивление: Около. 600 Ω
Аудиовыход: (Ассоциирован с видеовходом канала 1)	Линейный уровень RS-485, x1 (RJ11) (для управления внешним устройством)
Порт Serial:	140 мм (шир.) x 44 мм (выс.) x 185 мм (гл.) (без учета резиновых лапок и выступов)
Габаритные размеры:	Около 1,0 кг
Масса:	

● Кодер

Видеосинхронизация:	Внутренняя синхронизация/синхронизация камеры канала 1 Синхронизация VD2
Коаксиально-кабельная связь:	Панорамирование/наклон/масштабирование/предварительно заданные положения/автоматическая фокусировка (При использовании комбинированных камер «Panasonic»)
Видео-аналитика	
Распознавание лиц:	Вкл./Откл. (с извещением XML) (только для канала 1)
Имя камеры на экране:	До 16 знаков (буквенно-цифровых, символов) Вкл./Откл.
Тревога по VMD:	Вкл./Откл., по 4 зонам для каждого канала

● Сеть

Сеть:	10BASE-T/100BASE-TX, RJ45 коннектор
Разрешение Для мод. НТЦЦ:	Режим VGA H.264 VGA (640 × 480)/QVGA (320 × 240), макс. 30 кадров/сек MPEG-4 VGA (640 × 480)/QVGA (320 × 240), макс. 30 кадров/сек JPEG VGA (640 × 480)/QVGA (320 × 240), макс. 30 кадров/сек Режим D1 H.264 D1 (720 × 480), макс. 30 кадров/сек MPEG-4 D1 (720 × 480), макс. 30 кадров/сек JPEG D1 (720 × 480), макс. 30 кадров/сек
Для мод. ПАЛ:	Режим VGA H.264 VGA (640 × 480)/QVGA (320 × 240), макс. 25 кадров/сек MPEG-4 VGA (640 × 480)/QVGA (320 × 240), макс. 25 кадров/сек JPEG VGA (640 × 480)/QVGA (320 × 240), макс. 25 кадров/сек Режим D1 H.264 D1 (720 × 576), макс. 25 кадров/сек MPEG-4 D1 (720 × 576), макс. 25 кадров/сек JPEG D1 (720 × 576), макс. 25 кадров/сек
Метод сжатия изображения*1:	H.264/MPEG4 Качество изображения: Низкое/Нормальное/Хорошее Тип передачи: Одноадресная/Многоадресная Скорость передачи в битах: (Постоянная скорость передачи в битах) 64кб/сек / 128кб/сек / 256кб/сек / 384кб/сек / 512кб/сек / 768кб/сек / 1024кб/сек / 1536кб/сек / 2048кб/сек / 3072кб/сек / 4096кб/сек (Приоритет скорости передачи кадров) Для мод. НТЦЦ: 1кадр/сек / 3кадр/сек / 5кадр/сек / 7,5кадр/сек / 10кадр/сек / 15кадр/сек / 20кадр/сек / 30кадр/сек Для мод. ПАЛ: 1кадр/сек / 3,1кадр/сек / 4,2кадр/сек / 6,25кадр/сек / 8,3кадр/сек / 12,5кадр/сек / 20кадр/сек / 25кадр/сек
	JPEG Качество изображения: 0 Наилучшее/1 Хорошее/2/ 3/4/5 Нормальное/6/7/8/ 9 Низкое (10 шагов: 0-9) Тип передачи: PULL/PUSH
Интервал передачи:	Для мод. НТЦЦ: 0,1 кадра/сек - 30 кадра/сек Для мод. ПАЛ: 0,08 кадра/сек - 25 кадра/сек (скорость передачи кадров JPEG ограничивается при одновременном отображении изображений JPEG и H.264/MPEG-4)
Метод сжатия аудиосигналов:	G.726 (ADPCM) 32кб/сек / 16кб/сек
Управление пропускной способностью сети:	Неограниченно / 64кб/сек / 128кб/сек / 256кб/сек / 384кб/сек / 512кб/сек / 768кб/сек / 1024 кб/сек / 2048кб/сек / 4096кб/сек / 8192кб/сек
Протокол:	IPv6: TCP/IP, UDP/IP, HTTP, RTP, FTP, SMTP, DNS, NTP, SNMP IPv4: TCP/IP, UDP/IP, HTTP, RTSP, RTP, RTP/RTCP, FTP, SMTP, DHCP, DNS, DDNS, NTP, SNMP
OS*2 *3:	Microsoft Windows 7 Professional (64-бит) Microsoft Windows 7 Professional (32-бит) Microsoft Windows Vista Business SP1 (32-бит) Microsoft Windows XP Professional SP3

Браузер:	Windows Internet Explorer 8.0 (Microsoft Windows 7 Professional (32-бит/64-бит)) Windows Internet Explorer 7.0 (Microsoft Windows Vista Business SP1 (32-бит)) Microsoft Internet Explorer 6.0 SP3 (Microsoft Windows XP Professional SP3)
Максимальное число одновременных доступов: Программа FTP client:	14 (Зависит от сетевых условий) FTP-передача изображения по тревоге, периодическая FTP- передача изображения (При неудачной FTP-передаче возможно осуществить резервирование на опционной карте памяти SDHC/ SD)
Мультиэкран:	На мультиэкране могут представляться одновременно изображения до 16 камер.
Совместимая карта памяти SDHC/SD (опционная):	Изготовлена компанией "Panasonic" Карта памяти SDHC: 4 Гб, 8 Гб, 16 Гб, 32 Гб Карта памяти SD: 256 Мб, 512 Мб, 1 Гб, 2 Гб (за исключением мини-карты SD и микро-карты SD)

*1 Можно выбрать H.264 или MPEG-4.

*2 Подробнее о системных требованиях к ПК и мерах предосторожности при использовании Microsoft Windows 7 или Microsoft Windows Vista см. "Notes on Windows Vista® / Windows® 7" (PDF).

*3 В случае использования IPv6 для связи следует использовать Microsoft Windows 7 или Microsoft Windows Vista.

Стандартные аксессуары

Руководство по монтажу (настоящее руководство).....	1 шт.
Карта гарантии (только для модели НТСЦ).....	1 шт.
CD-ROM*1	1 шт.
Этикетка с кодом*2	1 шт.
Джек шнура питания*3	1 шт.

*1 CD-ROM содержит инструкцию по эксплуатации (PDF) и другие виды инструментальных программных средств.

*2 Для управления сетью может потребоваться данная этикетка. Сетевой администратор должен сохранять данную этикетку с кодом.

*3 Данный разъем подсоединен к клемме питания пост.т. 12 В на заводе.

Опционные принадлежности

Кронштейн для монтажа в стойку WV-Q204/2S

Информация по обращению с отходами для стран, не входящих в Европейский Союз



Действие этого символа распространяется только на Европейский Союз. Если Вы собираетесь выбросить данный продукт, узнайте в местных органах власти или у дилера, как следует поступать с отходами такого типа.



Panasonic Corporation

<http://panasonic.net>

Importer's name and address to follow EU rules:

Panasonic Testing Centre
Panasonic Marketing Europe GmbH
Winsbergring 15, 22525 Hamburg F.R.Germany

© Panasonic System Networks Co., Ltd. 2010